

TYPE

E2

VERDIEPINGEN

4 T/M 8

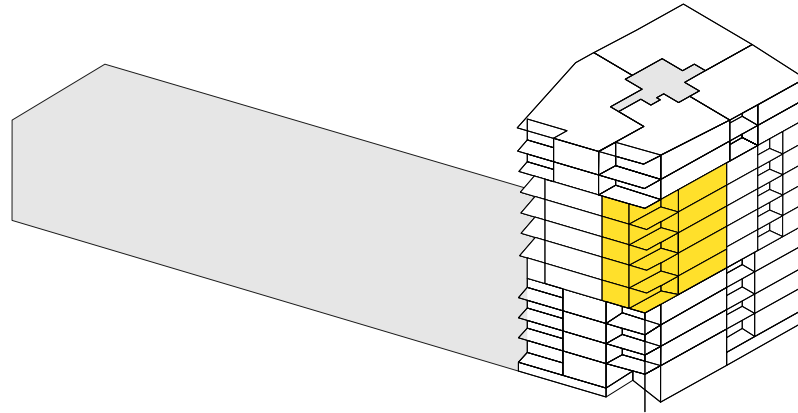

GEZIEN VAN PARKZIJDE

SITUERING

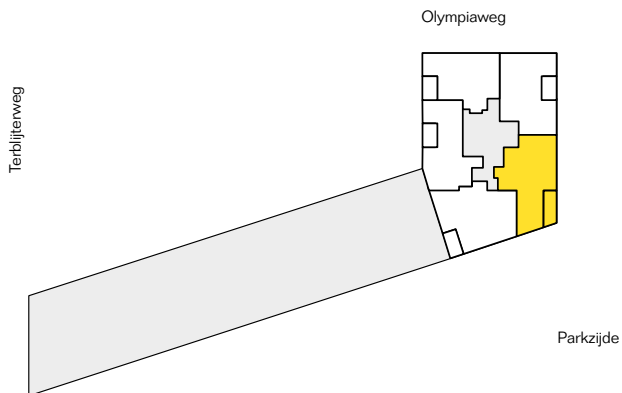

Dit hoekappartement met een gebruiksoppervlakte van circa 86m² is georiënteerd op het zuidoosten. Vanaf de loggia kijkt u uit over het Geusseltpark.

Het appartement beschikt over twee slaapkamers. Een eigen parkeerplaats in de parkeergarage is inbegrepen.

