

TYPE

A2

VERDIEPINGEN

1 T/M 3

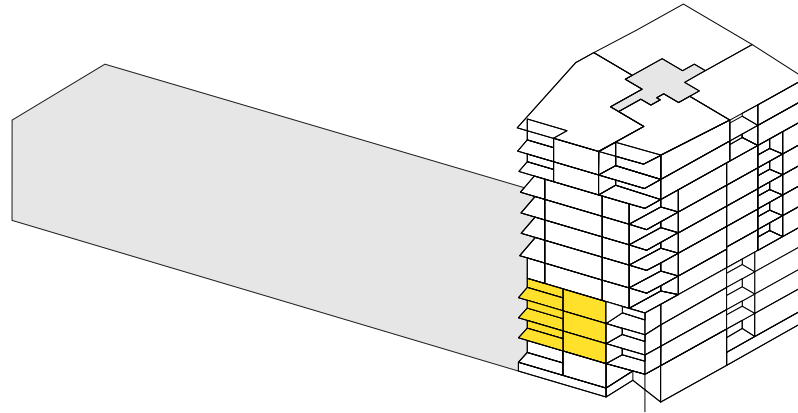

GEZIEN VAN PARKZIJDE

SITUERING

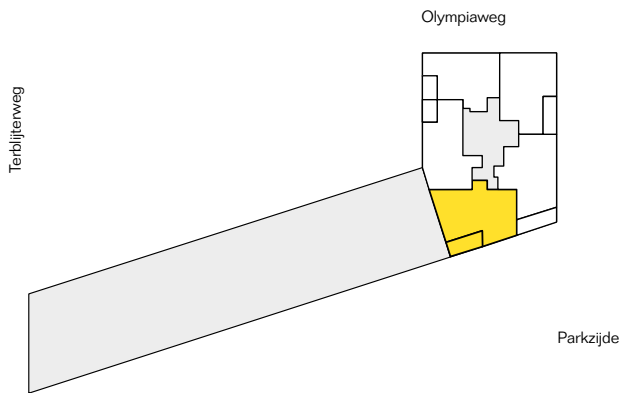

Dit appartement met een gebruiksoppervlakte van circa 84m² is georiënteerd op het zuidoosten. Vanaf de loggia heeft u een mooi uitzicht op het Geusselpark.

Het appartement beschikt over twee slaapkamers. Een eigen parkeerplaats in de parkeergarage is inbegrepen.

