

TYPE

D1

VERDIEPINGEN

BEL-ETAGE, 1,2, 3, 9 EN 10

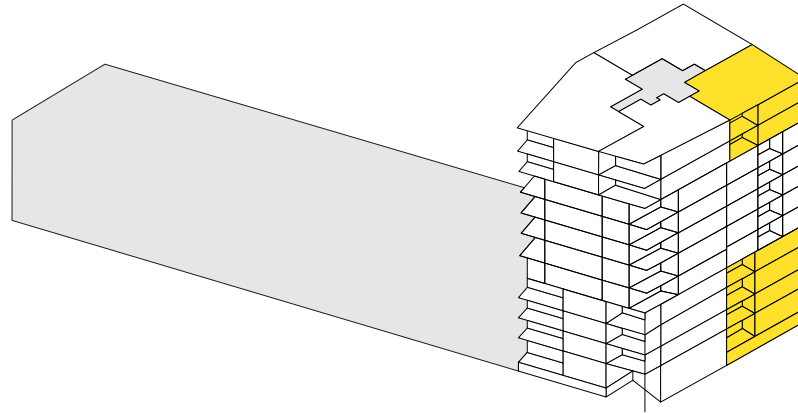

GEZIEN VAN PARKZIJDE

SITUERING

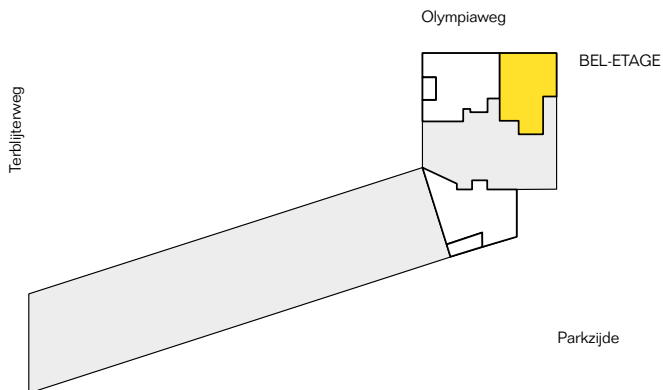

Dit hoekappartement met een gebruiksoppervlakte van ruim 86m<sup>2</sup> is georiënteerd op het noordoosten. Vanaf de loggia kijkt u uit over het Geusseltpark.

Het appartement beschikt over twee slaapkamers. Een eigen parkeerplaats in de parkeergarage is inbegrepen.

