

TYPE

VERDIEPINGEN

E1

1, 2, 3, 9 EN 10

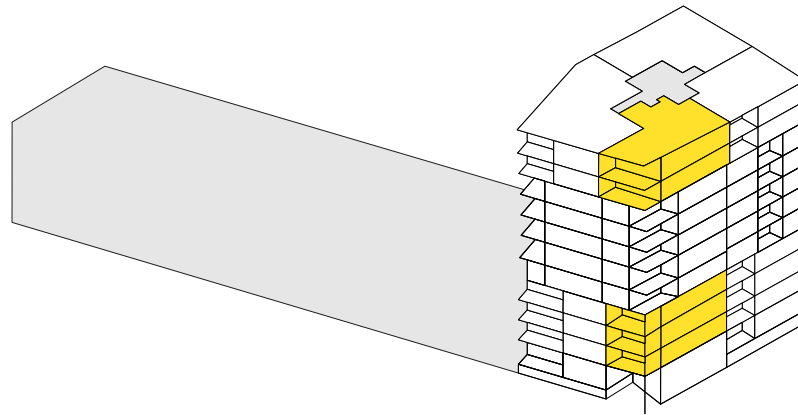

GEZIEN VAN PARKZIJDE

SITUERING

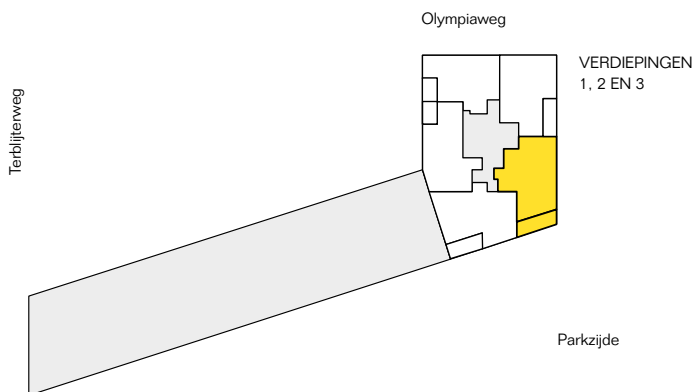

Dit hoekappartement met een gebruiksoppervlakte van circa 84m² is georiënteerd op het zuidoosten. Vanaf de loggia kijkt u uit over het Geusseltpark.

Het appartement beschikt over twee slaapkamers. Een eigen parkeerplaats in de parkeergarage is inbegrepen.

